

VAN KALKEN 18

CRÉÉ LE
2024-01-11



Surface totale 76.34 m ²	Étages 1	Pièces 8	Salles de bain 1.1
---	--------------------	--------------------	------------------------------

3e étage

SURFACE TOTALE : 76.34 m² • SURFACE HABITABLE : 69.94 m² • PIÈCES : 8

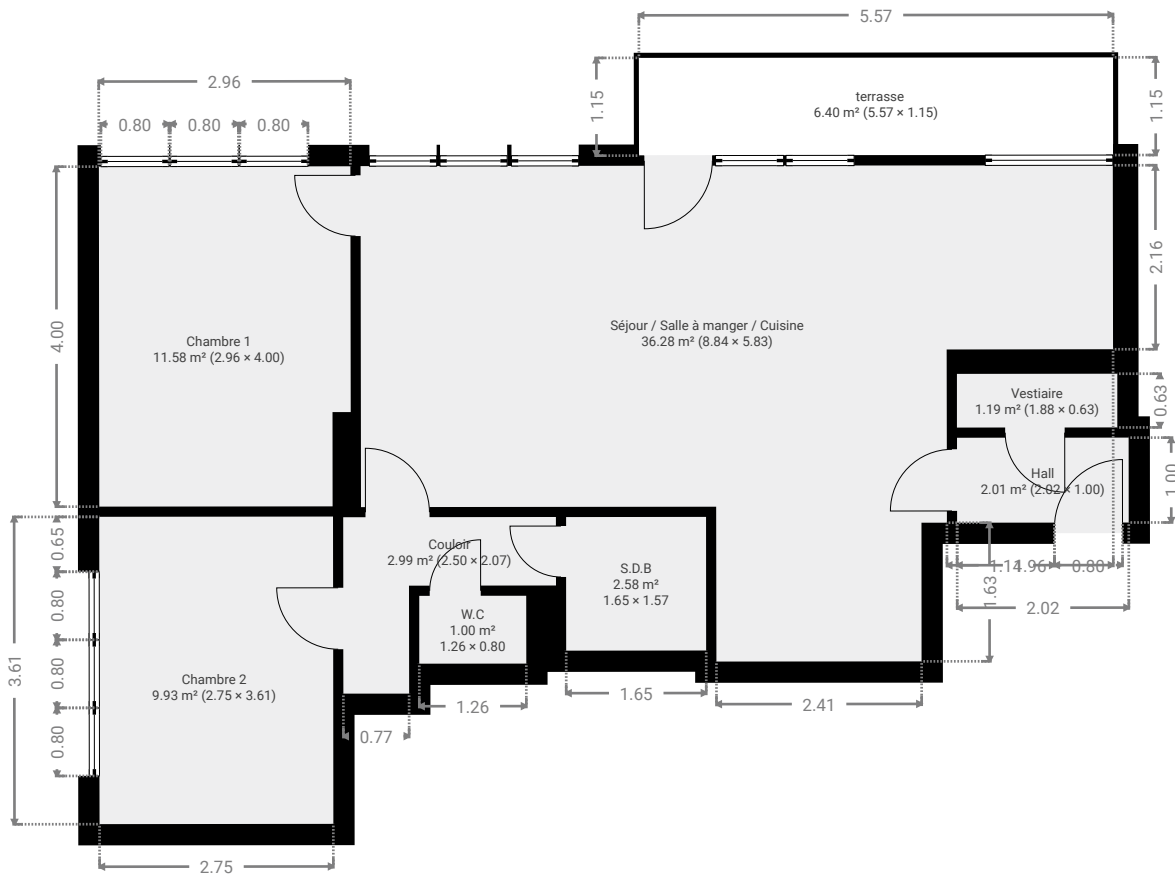

VAN KALKEN 18

SURFACE TOTALE : 76.34 m² • SURFACE HABITABLE : 69.94 m² • ÉTAGES : 1 • PIÈCES : 8



▼ Chambre 1 3e étage

LARGEUR : 2.96 m • LONGUEUR : 4.00 m
SURFACE : 11.58 m² • PÉRIMÈTRE : 13.91 m

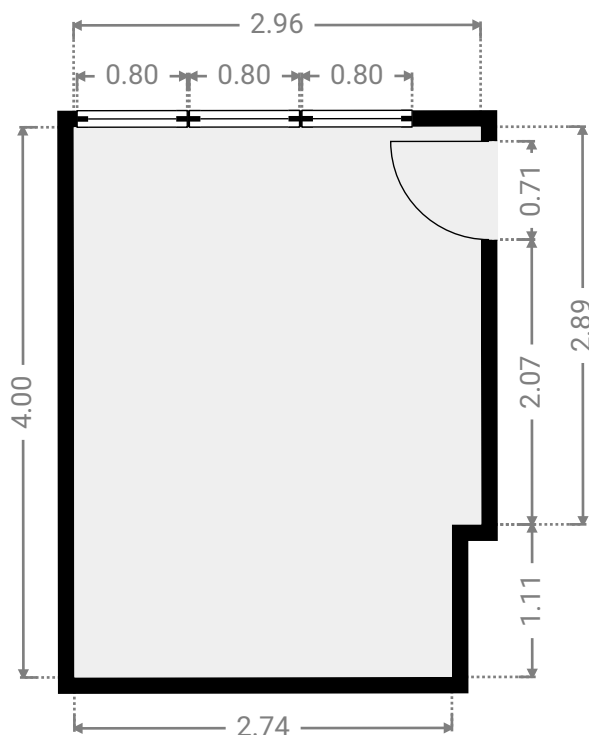
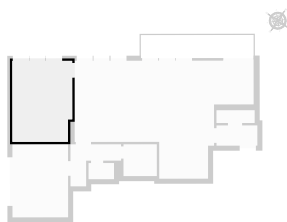

▼ Chambre 2 3e étage

LARGEUR : 2.75 m • LONGUEUR : 3.61 m
SURFACE : 9.93 m² • PÉRIMÈTRE : 12.72 m

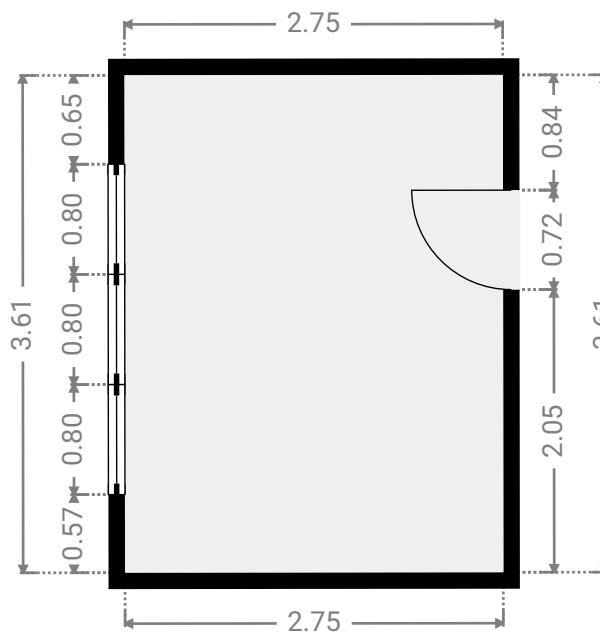
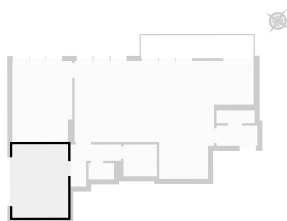

CETTE SUPERFICIE TOTALE CORRESPOND À L'ADDITION DES MESURES NETTES DE TOUTES LES PIÈCES, SANS COMPTER LES MURS, LES PASSAGES ENTRE LES PIÈCES ET LES GAINES TECHNIQUES

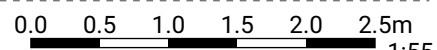

1:55

VAN KALKEN 18

SURFACE TOTALE : 76.34 m² • SURFACE HABITABLE : 69.94 m² • ÉTAGES : 1 • PIÈCES : 8



▼ Couloir 3e étage

LARGEUR : 2.50 m • LONGUEUR : 2.07 m
SURFACE : 2.99 m² • PÉRIMÈTRE : 9.15 m

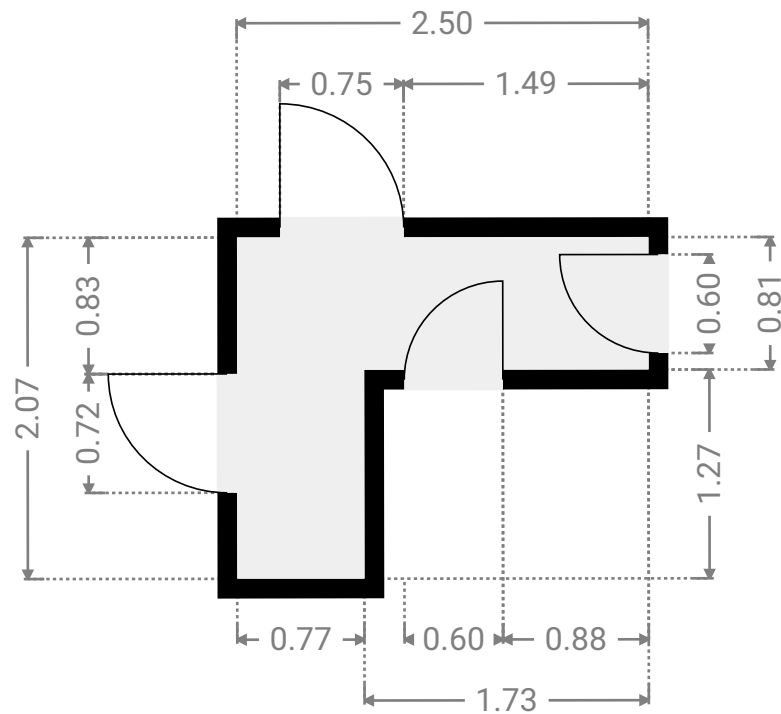
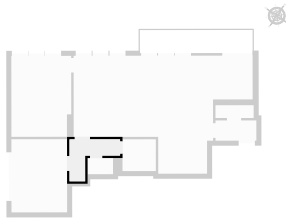

▼ Hall 3e étage

LARGEUR : 2.02 m • LONGUEUR : 1.00 m
SURFACE : 2.01 m² • PÉRIMÈTRE : 6.03 m

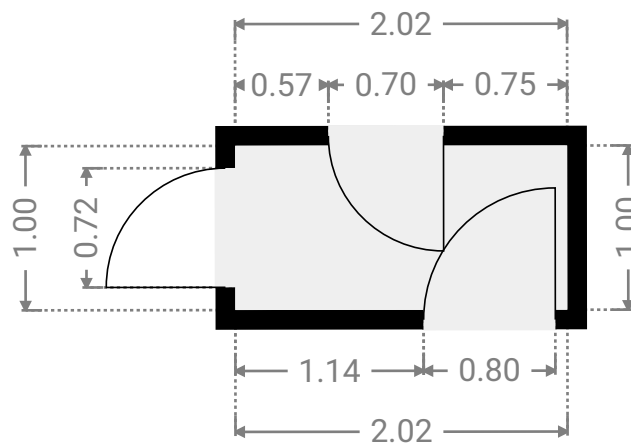
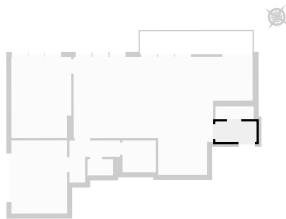

VAN KALKEN 18

SURFACE TOTALE : 76.34 m² • SURFACE HABITABLE : 69.94 m² • ÉTAGES : 1 • PIÈCES : 8



▼ Vestiaire 3e étage

LARGEUR : 1.88 m • LONGUEUR : 0.63 m
SURFACE : 1.19 m² • PÉRIMÈTRE : 5.03 m

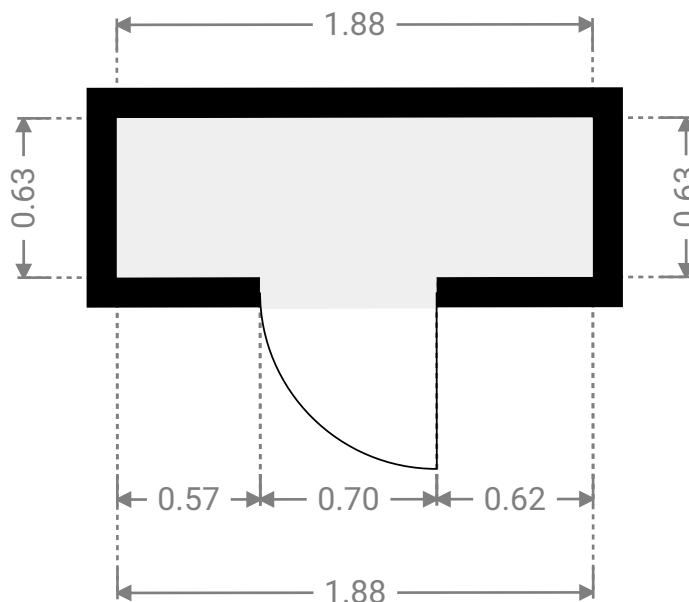
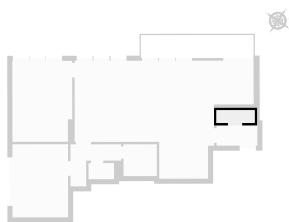

▼ S.D.B 3e étage

LARGEUR : 1.65 m • LONGUEUR : 1.57 m
SURFACE : 2.58 m² • PÉRIMÈTRE : 6.43 m

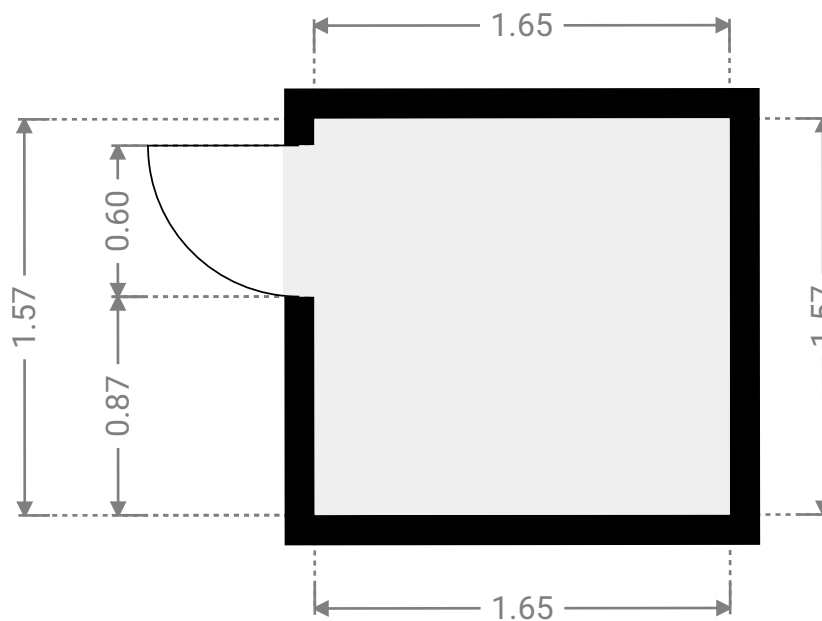
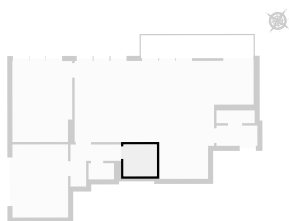

VAN KALKEN 18

SURFACE TOTALE : 76.34 m² • SURFACE HABITABLE : 69.94 m² • ÉTAGES : 1 • PIÈCES : 8



Séjour / Salle à manger / Cuisine 3e étage

LARGEUR : 8.84 m • LONGUEUR : 5.83 m
SURFACE : 36.28 m² • PÉRIMÈTRE : 29.34 m

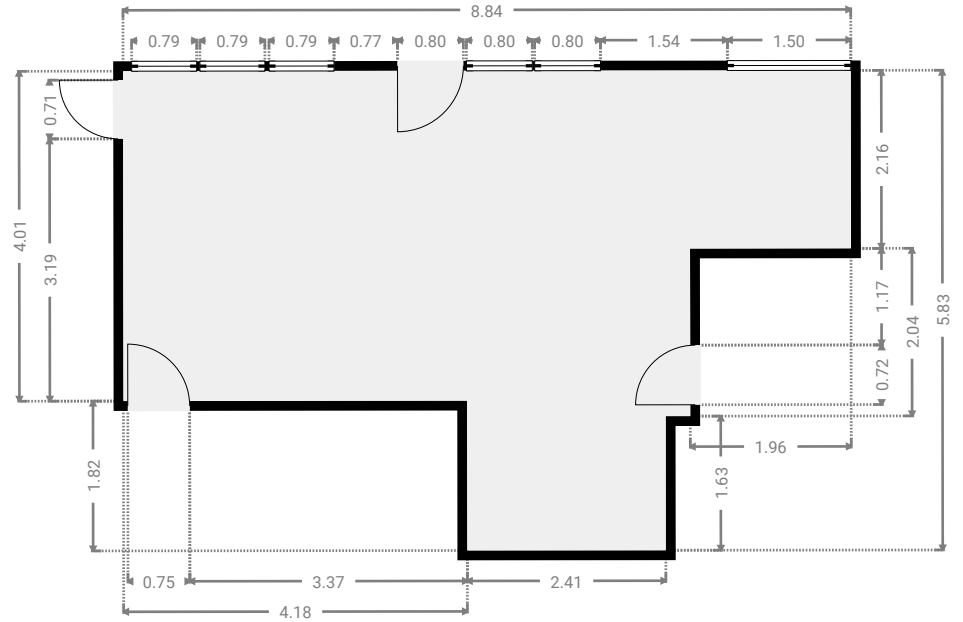
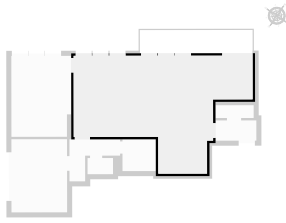

Terrasse 3e étage

LARGEUR : 5.57 m • LONGUEUR : 1.15 m
SURFACE : 6.40 m² • PÉRIMÈTRE : 13.44 m

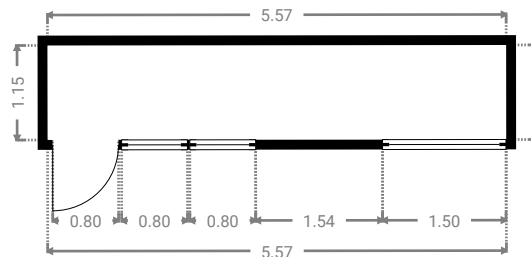
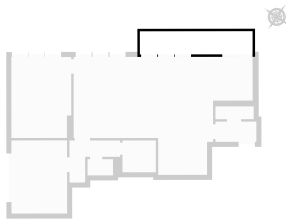

VAN KALKEN 18

SURFACE TOTALE : 76.34 m² • SURFACE HABITABLE : 69.94 m² • ÉTAGES : 1 • PIÈCES : 8



▼ W.C 3e étage

LARGEUR : 1.26 m • LONGUEUR : 0.80 m
SURFACE : 1.00 m² • PÉRIMÈTRE : 4.11 m

